

2702330

<https://www.phoenixcontact.com/pl/produkty/2702330>

Dane zawarte w tym dokumencie PDF zostały wygenerowane z naszego katalogu online. Kompletne dane znajdują się w dokumentacji użytkownika. Obowiązują ogólne warunki użytkowania dla materiałów pobieranych.



Managed Switch 2000, 6 Porty RJ45 10/100 MBit/s, 2 wielomodowe SC 100 Mb/s, PROFINET Conformance-Class B, Rozszerzony zakres temperatur

Korzyści

- MRP (Client i Manager)
- VLAN
- Klient DHCP, serwer DHCP (na bazie wtyczek i portów), opcja DHC 82
- Temperatura otoczenia od -40 °C ... 75 °C
- RSTP
- Wąska konstrukcja
- Web based Management, SNMP
- Pamięć konfiguracji
- Łatwe i szybkie uruchamianie i konfigurowanie za pomocą oprogramowania FL NETWORK MANAGER
- Nadaje się do sieci PROFINET i EtherNet/IP™

Dane techniczne

Wymiary

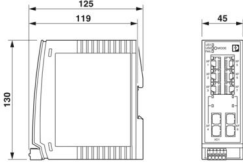
| | | |
|-------------------|--|--|
| Rysunek wymiarowy |  | |
| Szerokość | 45 mm | |
| Wysokość | 130 mm | |
| Głębokość | 119 mm | |

Wskazówki

| | |
|-------------------|---|
| Informacje ogólne | Wsparcie telefoniczne i na miejscu (płatne) |
|-------------------|---|

Dane materiału

| | |
|------------------|-------------------------------|
| Materiał obudowy | poliwęglan wzmocniony włóknem |
|------------------|-------------------------------|

Montaż

| | |
|----------------|-------------------------|
| Rodzaj montażu | Montaż na szynie nośnej |
|----------------|-------------------------|

Interfejsy

Ethernet (RJ45)

| | |
|---------------------------------------|---------------------------------|
| Liczba interfejsów | 6 |
| Rodzaj przyłącza | RJ45 |
| Informacja na temat rodzaju przyłącza | Autonegociacja i autokrosowanie |
| Szybkość transmisji | 10/100 MBit/s |
| Fizyka transmisji | Miedź |
| Zasięg transmisji | 100 m (na każdy segment) |
| sygnalizacyjne diody LED | Odbiór danych, stan łącza |
| Liczba kanałów | 6 (Porty RJ45) |

Ethernet światłowodowy

| | |
|---------------------------|---|
| Liczba interfejsów | 2 |
| Rodzaj przyłącza | SC |
| Szybkość transmisji | 100 Mb/s (pełny duplex) |
| Moc nadawcza, minimalna | -19 dBm |
| Moc nadawcza, maksymalna | -14 dBm |
| Czułość odbiornika, min. | -32 dBm |
| Czułość odbiornika, maks. | -14 dBm |
| Fizyka transmisji | Wielomodowe kable z włókna szklanego |
| Zasięg transmisji | 11000 m (Włókna szklane o parametrach F-G 62,5/125 0,7 dB/km F1000) |

FL SWITCH 2206-2FX - Industrial Ethernet Switch



2702330

<https://www.phoenixcontact.com/pl/produkty/2702330>

| | |
|--------------------------|---|
| | 6400 m (Włókna szklane o parametrach F-G 50/125 0,7 dB/km F1200) |
| | 3000 m (Włókna szklane o parametrach F-G 62,5/125 2,6 dB/km F600) |
| | 2800 m (Włókna szklane o parametrach F-G 50/125 1,6 dB/km F800) |
| Długość fali | 1300 nm |
| sygnalizacyjne diody LED | Odbiór danych, stan łącza |
| Liczba kanałów | 2 (wielomodowe SC) |

Dane wyjściowe

Cyfrowe

| | |
|--------------------|------------------|
| Oznaczenie wyjścia | Wyjście alarmowe |
|--------------------|------------------|

Właściwości produktu

| | |
|------------------------|--|
| Konstrukcja | Konstrukcja książkowa |
| Typ produktu | Switch |
| Rodzina produktów | Managed Switch 2000 |
| MTTF | 343,16 Lata (Standard SN 29500, temperatura 25°C, cykl roboczy 21%) 153,37 Lata (Standard SN 29500, temperatura 40°C, cykl roboczy 34,25%) 18,66 Lata (Standard SN 29500, temperatura 70°C, cykl roboczy 100%) |
| Właściwości szczególne | Rozszerzony zakres temperatur |
| opóźnienie sygnału | ≥ 6,5 μs (Tryb Store-and-Forward, 10/100 Mb/s, w zależności od formatu ramki) |

Właściwości izolacji

| | |
|---------------------|----------------|
| Klasa ochrony | III (VDE 0106) |
| Stopień zabrudzenia | 2 |

Funkcje switcha

| | |
|--|--|
| Funkcje diagnostyczne | RMON History |
| | LLDP (Link Layer Discovery Protocol) |
| | SNMP-Traps |
| | N:1-Portmirroring |
| | ACD (Address Conflict Detection) |
| | SysLog |
| | CRC-Surveillance |
| Funkcje podstawowe | Switch store and forward, niezgodny z IEEE 802.3 |
| Napięcie wysterowania zestyku sygnalizacyjnego | typ. 24 V DC |
| Klasa zgodności PROFINET | Conformance-Class B |
| Funkcje urządzeń PROFINET | PROFINET Device |
| | Fast Startup |
| Funkcje filtracji | Quality of Service (8 klas priorytetu) |
| | Class of Service |

FL SWITCH 2206-2FX - Industrial Ethernet Switch



2702330

<https://www.phoenixcontact.com/pl/produkty/2702330>

| | |
|---------------------------------|---|
| | DiffServ/DSCP |
| | Port-Priorisierung |
| | VLAN (do 32 VLAN) |
| | IGMP Snooping/Querier (v1/v2) |
| | Auto-Query-Port |
| | Extended Multicast Filtering |
| Parametryzowanie IP | DHCP-Client |
| | DHCP Option 82 (Relay Agent) |
| | DHCP-Server (na bazie wtyczek. na bazie portów) |
| | BootP |
| | DCP (Discovery and Configuration Protocol) |
| Tabela adresów MAC | 8k |
| Zarząd | Zarządzanie oparte na sieci WWW (HTTP/HTTPS) |
| | Zarządzanie użytkownikami w oparciu o role (LDAP, RADIUS) |
| | SNMPv1/v2/v3 |
| | Command Line Interface (Telnet, SSH) |
| Redundacyjne | MRP (Media Redundancy Protocol) |
| | RSTP (Rapid Spanning Tree Protocol) |
| | FRD (Fast Ring Detection) |
| | Large Tree Support |
| | LACP (Link Aggregation Control Protocol) |
| | Redundancja systemowa S2 PROFINET |
| Wskaźniki stanu i diagnozowania | Diody LED: US1, US2 (zasilacz), Fail (styk alarmowy), po 2 diody LED na każdy port Ethernet (Link/Activity i Speed) |
| Dalsze funkcje | Transmisja MMS & GOOSE (IEC 61850-8-1) |
| | Transmisja Modbus/TCP |
| Synchronizacja czasowa | SNTP (Simple Network Time Protocol) |

Funkcje bezpieczeństwa

| | |
|--------------------|--|
| Port Security | MAC-based, RADIUS (IEEE 802.1X), MAC Authentication Bypass |
| Funkcje podstawowe | Switch store and forward, niezgodny z IEEE 802.3 |

Parametry elektryczne

| | |
|---|---|
| Diagnostyka lokalna | US1/2 Napięcie zasilające US1, US2 LED zielona |
| | awaria div. LED czerwona |
| | LINK status połączenia LED zielona |
| Maksymalna utrata mocy w warunkach znamionowych | 6,75 W ($U_S = \text{Min}$, $T_{\text{amb}} = \text{Max}$, $DO_1 = \text{Max}$) |
| Napięcie pobiercze | 500 V DC |
| Odcinek próbny | przez jedną minutę 500 V DC |
| Środek transmisyjny | Miedź |
| | Światłowód |

Zasilanie

| | |
|-------------------------|-----------------------|
| Napięcie zasilania (DC) | 24 V DC (redundantny) |
|-------------------------|-----------------------|

FL SWITCH 2206-2FX - Industrial Ethernet Switch



2702330

<https://www.phoenixcontact.com/pl/produkty/2702330>

| | |
|---------------------------|---|
| Zakres napięcia zasilania | 9 V DC ... 57 V DC |
| Przylącze zasilania | za pośrednictwem złączy COMBICON, maks. przekrój przewodu 1,5 mm ² |
| Tętnienie resztkowe | 3,6 V _{PP} (w dopuszczalnym zakresie napięć) |
| Pobór prądu maksymalny | 1,5 A (U _S = Min, T _{amb} = Max, DO _I = Max) |
| Pobór prądu typowy | 255 mA (przy U _S = 24 V DC i temperaturze otoczenia 25 °C) |
| Pobór prądu | 260 mA |

Funkcja

| | |
|--|--------------|
| Napięcie wysterowania zestyku sygnalizacyjnego | typ. 24 V DC |
|--|--------------|

Dane przyłączeniowe

| | |
|---------------------------------------|---|
| Rodzaj przyłącza | Przylącze push-in |
| Informacja na temat rodzaju przyłącza | W formie kabla instalacyjnego stosować wyłącznie przewody miedziane z dopuszczalnym zakresem temperatury (od -40 °C ... 75 °C). |
| Przekrój przewodu sztywnego | 0,25 mm ² ... 1,5 mm ² |
| Przekrój przewodu giętkiego | 0,25 mm ² ... 1,5 mm ² |
| Przekrój przewodu AWG | 24 ... 16 |
| Długość usuwanej izolacji | 9 mm |

Warunki środowiskowe i żywotność

Warunki otoczenia

| | |
|---|---|
| Stopień ochrony | IP20 |
| Temperatura otoczenia (praca) | -40 °C ... 70 °C |
| Temperatura otoczenia (składowanie/transport) | -40 °C ... 85 °C |
| Dopuszczalna wilgotność powietrza (praca) | 10 % ... 95 % (bez kondensacji) |
| Dopuszczalna wilgotność powietrza (składowanie/transport) | 10 % ... 95 % (bez kondensacji) |
| Wstrząsy (eksploatacja) | 30g (EN 60068-2-27) |
| Drgania (praca) | według IEC 60068-2-6: 5g, 150 Hz |
| Ciśnienie powietrza (praca) | 80 kPa ... 110 kPa do 2000 m npm (bez redukcji) |
| Ciśnienie powietrza (składowanie/transport) | 79 kPa ... 108 kPa do 2000 m npm (bez redukcji) |

Normy i przepisy

| | |
|---|-----|
| Brak substancji negatywnie wpływających na lakierowanie | Tak |
|---|-----|

Dopuszczenia

| | |
|-------------------------|---|
| Certyfikacja stoczniowa | Przeprowadzono testy zgodnie z normą IEC 60945 i IACS E10 |
|-------------------------|---|

ATEX

| | |
|------------|--------------------------|
| Oznaczenie | ⊕ II 3 G Ex ec IIC T4 Gc |
| Certyfikat | DEMKO 16 ATEX 1709X |

IECEX

| | |
|------------|---------------------|
| Oznaczenie | Ex ec IIC T4 Gc |
| Certyfikat | IECEX ULD 16.0018 X |

FL SWITCH 2206-2FX - Industrial Ethernet Switch



2702330

<https://www.phoenixcontact.com/pl/produkty/2702330>

UL, USA / Kanada

| | |
|------------|-------|
| Oznaczenie | cULus |
|------------|-------|

UL Ex, USA / Kanada

| | |
|------------|--|
| Oznaczenie | Class I, Division 2, Groups A, B, C i D, T4 Class I, Zone 2, AEx ec IIC T4 Ex ec IIC T4 Gc X |
| Certyfikat | E366272 |
| Informacja | UL 60079-0 Ed. 6 / UL 60079-7 Ed. 5, CSA 22.2 No. 60079-0 Ed. 3 / CSA C22.2 No. 60079-7 Ed. 2 |

EAC Ex

| | |
|------------|-------------------------|
| Oznaczenie | 2Ex e IIC T4 Gc X |
| Certyfikat | RU C-DE.HB49.B.00118/21 |

Dla EAC Ex nadal obowiązuje:

| | |
|------------|--|
| Oznaczenie | При монтаже использовать подходящий допущенный корпус со степенью защиты не ниже IP66. На корпусе/шкафу управления должна быть размещена предупреждающая надпись, запрещающая открывать корпус или шкаф во взрывоопасной зоне. Эксплуатация устройства допускается только при условии, что все оптические порты заняты подключенными устройствами или закрыты прилагаемыми заглушками. |
|------------|--|

CCC / China-Ex

| | |
|------------|------------------|
| Oznaczenie | Ex ec IIC T4 Gc |
| Certyfikat | 2022122310115629 |

Test korozji przy przepływie gazu

| | |
|------------|----------------------------------|
| Oznaczenie | ISA S71.04.2013 G3 Harsh Group A |
|------------|----------------------------------|

UKCA Ex (UKEX)

| | |
|------------|--------------------------|
| Oznaczenie | ⊕ II 3 G Ex ec IIC T4 Gc |
| Certyfikat | PxCIMA22UKEX2702910X |

Dane DNV GL

| | |
|-------------|---|
| Temperature | B |
| Humidity | B |
| Drgania | A |
| EMC | B |
| Enclosure | Required protection according to the Rules shall be provided upon installation on board |

Dane dotyczące kompatybilności elektromagnetycznej

| | |
|---------------------------|---|
| Zgodność z wytycznymi EMV | EN 61000-6-2 EN 61000-4-2 (wyladowania elektrost.) Kryterium B EN 61000-6-2 EN 61000-4-3 (pola elektromagnetyczne) Kryterium A |
|---------------------------|---|

FL SWITCH 2206-2FX - Industrial Ethernet Switch



2702330

<https://www.phoenixcontact.com/pl/produkty/2702330>

| | |
|-----------------------------------|---|
| | EN 61000-6-2 EN 61000-4-4 (szybkie elektr. stany przejś.) Kryterium A |
| | EN 61000-6-2 EN 61000-4-5 (Surge) Kryterium A |
| | EN 61000-6-2 EN 61000-4-6 (Zmienne zakłócające przewodzone) Kryterium A |
| | EN 61000-6-2 EN 61000-6-4 (emisja zakłóceń) Klasa A |
| | EN 61000-6-2 EN 61000-6-4 (emisja zakłóceń przewodzonych) Klasa A |
| Odporność na zakłócenia | EN 61000-6-2 |
| Kompatybilność elektromagnetyczna | Zgodność z dyrektywą EMC 2014/30/UE |
| Emisja zakłóceń | EN 61000-6-4 |

Właściwości systemu

Funkcjonalność

| | |
|--------------------|--|
| Funkcje podstawowe | Switch store and forward, niezgodny z IEEE 802.3 |
|--------------------|--|

Sygnalizacja

| | |
|----------------|---|
| Wskaźnik stanu | Diody LED: US1, US2 (zasilacz), Fail (styk alarmowy), po 2 diody LED na każdy port Ethernet (Link/Activity i Speed) |
|----------------|---|

Phoenix Contact 2024 © - Wszelkie prawa zastrzeżone

<https://www.phoenixcontact.com>

PHOENIX CONTACT Sp. z o.o.
ul. Bierutowska 57-59, Budynek nr 3/A
51-317 Wrocław
71/ 39 80 410
pxcpl@phoenixcontact.pl